

Trommelabwickler manuell



Abb. 3 TROMTRAK 1250



Abb. 4 Backenbremse

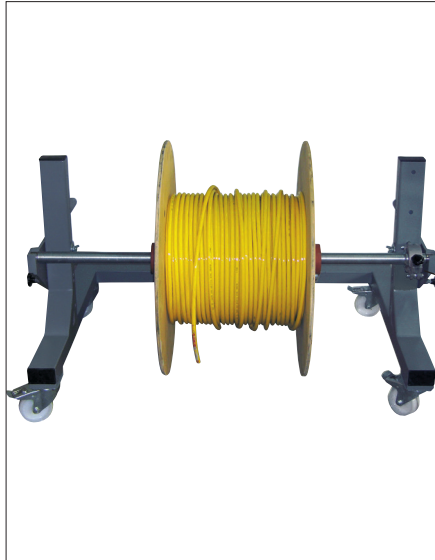

Abb. 5 TROMTRAK 1250 mit Mitnehmerbolzen

TROMTRAK 1250

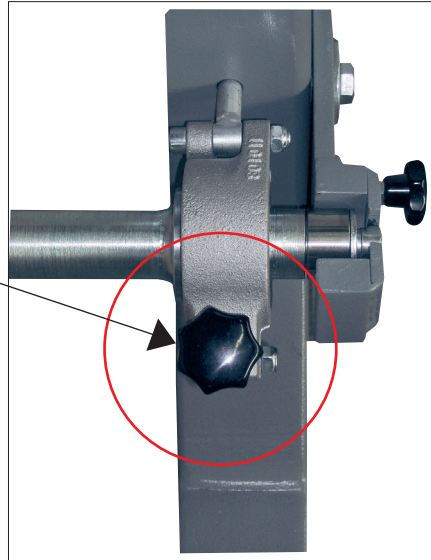
Der TROMTRAK 1250 dient der Zuführung von Wickelgütern aller Art. Besondere Vorteile sind die zweifach gelagerten Achsen sowie das gleichmäßige Ablaufverhalten durch die einstellbare Backenbremse.

Ideal als Zuführung für Ablängautomaten oder Abmantel- und Abisolierautomaten. Durch die angebauten, feststellbaren Lenkrollen kann das Gerät auch zum Transport vom Lagerbereich zur Verarbeitungslinie eingesetzt werden.

Grundausrüstung:

- Stahlprofilrahmen mit vier bremsbaren Lenkrollen
- Trommelachse mit Nadellager, zwei Zentrierkonusen und einstellbarer Backenbremse
- Zwei Handhebel zum Heben und Senken der Trommel

TROMTRAK 1250	Artikel-Nr. 85100011
Trommel-Ø	630-1250 mm
Trommelachs-Ø	Ø 35 mm
Trommelgewicht	max. 1000 kg
Trommelbreite	max. 890 mm
L x B x H (ohne Trommel)	ca. 860 x 1300 x 700 mm
Farbe	RAL 7005, mausgrau
Gewicht	ca. 58 kg
Zentrierstück mit einstellbarem Mitnehmerbolzen für TROMTRAK 1250	Artikel-Nr. 85110012